

Všeobecné obchodní podmínky pro velkoodběratele izolačních skel společnosti OBSIDIAN a. s.

OBSAH

1.	Úvodní ustanovení.....	2
2.	Smlouva a její plnění.....	2
3.	Objednávka a objednávací podmínky.....	2
4.	Technické podmínky.....	3
5.	Dodací podmínky.....	5
6.	Vlastnická práva, nebezpečí škody.....	5
7.	Záruka a reklamace.....	5
8.	Cena a platební podmínky.....	5
9.	Přepravní stojany, lhůty pro vrácení a sankce za nevrácení stojanů.....	6
10.	Expedice, předávací podmínky, přeprava, skladování.....	7
11.	Podmínky pro údržbu a čištění.....	7
12.	Ekologická likvidace izolačních skel.....	7
13.	Odstoupení od smlouvy, úrok z prodlení, smluvní pokuta.....	7
14.	Ostatní ustanovení.....	8
15.	Platnost všeobecných obchodních podmínek.....	8

1. Úvodní ustanovení

- 1.1 Všeobecné obchodní podmínky (dále také „obchodní podmínky“) popisují běžnou obchodní spolupráci při dodávkách izolačních skel (dále „dodávka“ nebo „dodávka skla“) mezi společnostmi OBSIDIAN a.s., IČ 27700526, se sídlem Napajedelská 220, 765 02 Otrokovice (dále také „dodavatel“) a jejími zákazníky (dále také „objednatel“). Dodavatel a jeho zákazníci jsou dále v těchto obchodních podmínkách společně označováni také jako smluvní strany nebo jednotlivě jako smluvní strana.
- 1.2 Tyto obchodní podmínky jsou nedílnou součástí každé kupní smlouvy či jiné smlouvy (dále jen „smlouva“) uzavřené mezi dodavatelem a objednatelem za účelem prodeje výrobků a stávají se součástí smluvních ujednání, pokud s nimi účastníci smlouvy vysloví souhlas písemnou nebo jinou formou.
A/nebo byl Objednatel před uzavřením kupní smlouvy, popř. před objednáním zboží seznámen s VOP. Za seznámení se s VOP se považuje i jejich doručení elektronickými prostředky objednateli, jejich zveřejnění v místě prodeje zboží přístupném objednateli při jeho objednání nebo převzetí či jejich zveřejnění na www stránkách prodávajícího. Uzavřením kupní smlouvy, popř. Odběrem zboží, objednatel souhlasí se zněním aktuálně platných VOP.
- 1.3 Veškeré záležitosti neupravené těmito obchodními podmínkami se řídí příslušnými ustanoveními občanského zákoníku a dalších obecně závazných právních předpisů a norem právního řádu České republiky.
- 1.4 Úprava vzájemných vztahů provedená těmito obchodními podmínkami má přednost před dispozitivními ustanoveními zákona a před obchodními zvyklostmi. Odchylná ujednání ve smlouvě mají přednost před ustanoveními obchodních podmínek.
- 1.5 Případné spory mezi smluvními stranami budou řešeny přednostně jednáním mezi smluvními stranami. Nedojde-li na základě jednání mezi smluvními stranami ke smíru, jsou k řešení sporů příslušné výlučně soudy České republiky.

2. Smlouva a její plnění

- 2.1 K uzavření smlouvy mezi dodavatelem a objednatelem dochází z pravidla na základě objednávky objednatele, která je návrhem smlouvy a následným potvrzením této objednávky ze strany dodavatele.
- 2.2 Za potvrzení objednávky lze považovat i její faktické splnění dodavatelem a převzetí dodávky skla objednatelem formou potvrzení dodacího listu, přepravního listu nebo faktury.

3. Objednávka a objednací podmínky

- 3.1 Obecné náležitosti objednávky:
 - přesná adresa objednatele, kupujícího a příjemce
 - jméno kontaktní osoby, telefon
 - IČO, DIČ a bankovní spojení
 - způsob přepravy, typ balení
 - místo doručení, vykládky
 - požadovaný termín dodání skla
- 3.2 Přesná specifikace výrobku:
 - rozměry (šířka x výška), sležení, počet kusů

- výkresovou dokumentaci pro nepravidelné tvary, mřížky a speciální výrobu
- specifikace pohledové strany
- pozice, umístění skla a reflexní vrstvy, pozice ornamentu
- použití izolačního skla v oblastech s nadmořskou výškou do 200 m.n.m. a nad 900 m.n.m. musí být uvedeno v objednávce

Objednávku lze též zaslat přes webovou aplikaci **Myglass konfigurator** (<https://www.myconfig.glass>). Zde jsou automaticky přednastaveny všechny požadované náležitosti objednávky.

Kupujícímu je doporučeno využít této aplikace. V případě objednání jiným způsobem (email apod.) si vždy ověřit, zda jeho objednávka došla k prodávajícímu a je čitelná.

- 3.3 V případě neurčitosti nebo jiných nedostatků objednávky může dodavatel navrhnout objednateli její doplnění nebo opravu. Případné návrhy na změnu složení jsou pouze kvalifikovaným doporučením, které nenahrazují statický výpočet a TSA analýzu, a za které dodavatel nenese zodpovědnost. V případě, že nelze objednávku od objednatele přijmout, vyrozumí dodavatel objednatele o nepřijetí objednávky.
- 3.4 Pokud dojde po uzavření smlouvy, případně potvrzení objednávky ke změně požadavků objednatele nebo ke změnám ve výrobě, které mohou ovlivnit plnění uzavřené smlouvy/ objednávky, zahajuje dodavatel změnové řízení. Výsledkem změnového řízení může být i změna ceny objednaného zboží. Návrh na změnu nebo zrušení objednávky učiněné kupujícím se považuje za řádně učiněné pouze v případě, kdy bude prodávajícímu doručeno písemnou formou, popř. formou e-mailu s tím, že návrhu na změnu nebo zrušení objednávky nemusí být vyhověno. Jakýkoliv návrh na změnu nebo zrušení objednávky zpracovávaných nebo dosud nezpracovávaných výrobků učiněný objednatelem bude vzat v úvahu, pokud bude doručen dodavateli před odesláním potvrzení objednávky.
- 3.5 Dodatečná změna objednávky spočívající ve změně rozměrů, množství či jiných specifikací zboží je možná nejpozději před zadáním zboží do výroby. Návrh na změnu těchto parametrů po zdání do výroby nebude dodavatelem přijat a v platnosti zůstává původní zadání.

4. Technické podmínky

- 4.1 Výrobní parametry pro izolační jsou popsány níže. Vždy je důležité konzultovat rozměry a složení skel s obchodním zástupcem firmy Obsidian a.s.

PARAMETRY SKEL OBROBITELNÝCH NA LINCE 	
Minimální rozměry skla	320 x 180 mm
Minimální rozměry skla na "posunutém dvojitém skle" (volitelné)	400 x 260 mm
Maximální rozměry skla	6000 x 3300 mm
Tloušťka samostatného skla	3 ÷ 25 mm
Minimální tloušťka smontovaného „zarovnaného“ panelu	12 mm (3+6+3)
Minimální tloušťka smontovaného „posunutého“ panelu (volitelné)	20 mm (4+12+4)
Maximální tloušťka smontovaného panelu	100 mm
Hmotnost samostatného skla (max.)	200 kg/m
Hmotnost smontovaného panelu (max.)	400 kg/m

Atypická izolační skla jsou rovněž omezeny parametry popsány a zobrazeny níže.

Úhel mezi předchozími a následujícími stranami základní strana tvaru a samotná základní strana musí být alespoň 30° viz foto dole:



Pokud úhel mezi stranou A a základní stranou tvaru je menší než 30° , strana B musí měřit alespoň 180 mm v délce viz foto dole:

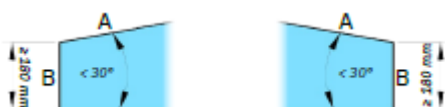

Tvar nesmí zahrnovat odsazené úhly nebo konkávní zakřivené strany viz foto níže:



Minimální poloměr zakřivených stran nesmí být menší než 35 mm viz foto níže:

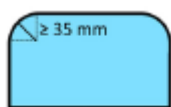

Maximální hloubka zatmelení izolačních skel viz foto níže:

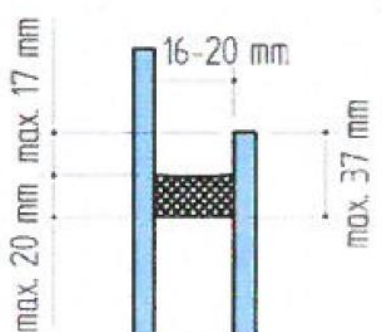

Upozornění dodavatele: Výrobní linka není schopná naplnit izolační skla kryptonem.

V ostatních případech (mimo parametry obrobitelné na lince) existuje možnost kompletovat izolační skla mimo automatickou výrobní linku. V tom případě bude použit černý rámeček, jehož konkrétní typ bude zvolen dle technologických možností výrobce. Na sklo vyrobené mimo linku se nevztahují kvalitativní specifikace výrobků.

5. Dodací podmínky

- 5.1 Pokud není dohodnuto jinak, platí že místem dodání dodávky skla je sídlo dodavatele.
- 5.2 V případě, kdy prodávající potvrdí objednateli písemně termín dodání zboží, je prodávající oprávněn jednostranně změnit termín dodání zboží, a to bez nároku kupujícího na jakoukoliv kompenzaci.
- 5.3 Pokud objednatel dodatečně zjistí, že nebude schopen převzít dodávku od smluvního dopravce nebo od dodavatele ve smluvené době dodání, musí o tom neprodleně informovat dodavatele písemnou formou, popř. formou e-mailu a uvést příčinu a datum, kdy bude schopen dodávku převzít. Pokud objednatel nepřevzme dodávku skla v době dodání nebo neposkytne potřebnou součinnost, aby mohlo být dodání realizováno, nedotýká se tato skutečnost povinnosti objednatele platit dohodnutou cenu, jako kdyby bylo dodání dodávky uskutečněno. Dodavatel v tomto případě zajistí uskladnění dodávky na riziko a náklady objednatele.
- 5.4 Pokud objednatel nepřevzme dodávku skla v dohodnutém termínu, může dodavatel písemně stanovit objednateli dodatečnou lhůtu pro převzetí dodávky. Pokud z jakýchkoli důvodů, za které dodavatel není odpovědný, objednatel nepřevzme dodávku ani během této dodatečné lhůty, vzniká dodavateli právo od smlouvy písemně odstoupit, a to i částečně. Tím není dotčeno právo dodavatele na náhradu škody, kterou utrpěl z důvodu porušení smluvních povinností ze strany objednatele.
- 5.5 Dále má prodávající právo zboží uložit u třetí osoby na náklady kupujícího, přičemž volbu třetí osoby provede prodávající.
- 5.6 Kupující je povinen v době dodání zboží zajistit vybavení potřebné k vyložení zboží a vykládku okamžitě provést. Asistence prodávajícího při vykládce zboží je prováděna na riziko kupujícího.

6. Vlastnická práva, nebezpečí škody

- 6.1 K přechodu vlastnického práva k dodávce skla dochází úplným zaplacením ceny dodávky skla včetně daně z přidané hodnoty a dalších případných souvisejících plateb prodávajícímu.
- 6.2 Okamžikem dodání zboží objednateli přechází na objednatele veškeré nebezpečí za škody, ztráty nebo zničení zboží.
- 6.3 Okamžikem dodání je objednatel zcela odpovědný za způsob použití zboží, skladování a další manipulaci – viz podmínky užívání dodaných exteriérových a interiérových skleněných prvků

7. Záruka a reklamace

- 7.1 Veškeré reklamace dodávky skla u dodavatele se řídí platným „Reklamačním řádem a záručními podmínkami pro velkooběratele izolačních skel“ dodavatele. Reklamační řád k dispozici na webových stránkách obsidian.glass.

8. Cena a platební podmínky

- 8.1 Cena plnění bude objednatelům hrazena na podkladě jednotlivých faktur dodavatele, kterými bude vždy vyfakturována skutečná hodnota dodaného zboží v návaznosti na

jednotlivé objednávky a dohodnuté podmínky. Právo fakturovat dohodnutou kupní cenu vzniká okamžikem dodání dodávky skla.

- 8.2 Platebním podkladem pro platbu objednatele je daňový doklad (dále jen „faktura“). Splatnost faktury je zpravidla 14 dnů od vystavení faktury, pokud si smluvní strany nedojednaly jinak. Faktura vystavená dodavatelem musí mít náležitosti stanovené právními předpisy pro daňové doklady. Jestliže faktura nebude obsahovat povinné a dohodnuté náležitosti a přílohy (případně bude obsahovat chybné údaje), je objednatel oprávněn takovou fakturu vrátit dodavateli písemně na email. Objednatel je povinen vrátit fakturu dle tohoto ustanovení nejpozději do 7 dnů, jinak se má za to, že faktura je vystavena správně a v souladu s právními předpisy.
- 8.3 V případě chybně vystaveného dokladu je dodavatel povinen vystavit novou fakturu se správnými náležitostmi, příp. přílohami s původním datem splatnosti. Do doby, než je vystavena nová faktura, není objednatel v prodlení s placením příslušné faktury.
- 8.4 Předání dodávky skla je zároveň pokládáno za uskutečnění zdanitelného plnění ve smyslu zákona o dani z přidané hodnoty. Vystavená faktura vedle náležitostí daňového dokladu podle zákona o DPH bude obsahovat identifikaci smlouvy/objednávky, na jejímž základě bylo plněno, dokladu osvědčujícího zdanitelné plnění, číslo faktury, datum splatnosti, popřípadě částku poskytnuté zálohy s uvedením čísla zálohové faktury.
- 8.5 Dodavatel jako plátce daně z přidané hodnoty připočítá vždy u jednotlivého uskutečnění zdanitelného plnění k fakturované ceně dodávky skla daň z přidané hodnoty v sazbě odpovídající zákonné úpravě v době, kdy bylo zdanitelné plnění uskutečněno.
- 8.6 V případě dodávek „ze závodu“ (Incoterms 2020 „EXW“) v rámci EU (nebo vývoz organizovaný objednatelem), na které nebyla na žádost objednatele zaplacená místní DPH, poskytne objednatel dodavateli na jeho první žádost doklady o tom, že výrobky byly dodány mimo členský stát EU, ve kterém byla provedena vykládka. Pokud objednatel takové doklady neposkytne, budou veškeré sankce uplatňované v souvislosti s DPH jakýmkoli správcem daně přeúčtovány objednateli (včetně, ale nikoli výlučně, místní neuhrazené DPH, pokut, úroků z prodlení).
- 8.7 Faktura dodavatele bude hrazena bezhotovostní platbou na bankovní účet dodavatele. Zaplacením kupní ceny se rozumí připsání platby objednatele na účet dodavatele. Na žádost objednatele může být dodávka zaplacená i hotovostní platbou. Výše této hotovostní platby nesmí odporovat platným právním předpisům.
- 8.8 V případě úhrady faktury objednatelem po datu její splatnosti je dodavatel oprávněn požadovat zákonný úrok z prodlení a dohodnutou smluvní pokutu.
- 8.9 Objednatel dále souhlasí s tím, že v případě jeho prodlení s platbou, může dodavatel pozastavit nebo odstoupením zrušit prodej a/nebo jakoukoli stávající objednávku (včetně potvrzených objednávek) s tím, že takovým pozastavením nebo zrušením nevzniká objednateli právo na náhradu škody ani jakoukoli jinou kompenzaci. Při prodlení s úhradou jakékoli faktury vystavené dodavatelem, a to i částečném za jakoukoli dodávku, se všechny pohledávky prodávajícího za kupujícími stávají okamžitě splatnými.

9. Převážní stojany, lhůty pro vrácení a sankce za nevrácení stojanů

- 9.1 Izolační stavební sklo může být objednateli dodáváno na kovových přepravních stojanech. Převážní stojany jsou vratným obalem a objednatel je povinen řídit se těmito podmínkami při nakládání s nimi.
- 9.2 Všechny přepravní stojany jsou evidovány dodavatelem formou evidenčního čísla. Evidenční číslo je uvedeno na dodacím listu a ten je spolu s dodávkou předán objednateli.

- 9.3 V případě poškození, zničení nebo ztráty přepravního stojanu objednatel budou objednateli účtovány náklady, které odpovídají skutečným nákladům na opravu stojanu, při jeho zničení nebo ztrátě pak ve výši pořizovací ceny stojanu (ceny k 1.1.2025 10.000 Kč za malý přepravní stojan a 20.000, - Kč za velký přepravní A-stojan). V tomto případě bude dodavatel postupovat jako při dodávkách zboží, tj. uplatní řádnou reklamaci vůči objednateli, který vrátí poškozené nebo zničené stojany. Jestliže objednatel, vůči němuž byla reklamáce uplatněna tuto reklamaci neodmítne nebo neřeší do sedmi dnů po uplatnění reklamáce, pak se má za to, že reklamaci uznává.
- 9.4 Objednatel je povinen na vlastní náklady vrátit přepravní stojany dodavateli. Není-li ve smlouvě/objednávce ujednáno jinak je místem vrácení přepravních stojanů sídlo společnosti OBSIDIAN, a.s.
- 9.5 Přepravní stojan bude vrácen vyprázdněný (s výjimkou případů, kdy je na stojanu zasláno zboží reklamované objednatel) a ve stanovené lhůtě.
- 9.6 Lhůta pro vrácení přepravního stojanu dodavateli je stanovena na 30 dnů a začíná dnem dodání skel s přepravním stojanem objednateli.
- 9.7 V případě nedodržení stanovené lhůty pro vrácení stojanu je dodavatel oprávněn účtovat objednateli 50 Kč/den/stojan až do jeho vrácení.
- 9.8 V případě, že objednatel stojan nevrátí do 180 dnů od zapůjčení stojanu vzniká dodavateli právo na smluvní pokutu ve výši 10.000 Kč za malý přepravní stojan a 20.000 Kč za velký přepravní A-stojan. Na částku smluvní pokuty vystaví dodavatel fakturu a stojan vyřadí ze své evidence, čímž objednatel neztrácí nárok na úhradu nájemného za uplynulých 180 dnů (viz. bod 9.7).

10. Expedice, předávací podmínky, přeprava, skladování

- 10.1 Při odběru objednatel jsou vydány izolační skla podle dodacího listu. Objednatel potvrdí na dodacím listu odběr zboží, případně zde vyznačí vady a nesrovnalosti s objednávkou.
- 10.2 Expedice skel je možná vlastním odběrem objednatele nebo vozidly smluvních dopravců dodavatele nebo objednatele.
- 10.3 Při dopravě, manipulaci a uskladnění izolačních skel musí být dodržovány „Podmínky užívání dodaných exteriérových a interiérových skleněných prvků“ jež jsou nedílnou součástí dodacího listu.

11. Podmínky pro údržbu a čištění

- 11.1 Objednateli je doporučeno dodržovat zásady a pokyny uvedené v „Návodu na údržbu a čištění“. Tyto pokyny jsou k dispozici na webových stránkách: obsidian.glass

12. Ekologická likvidace izolačních skel

- 12.1 V případě, že objednatel zašle dodavateli na vráceném stojanu sklo určené k likvidaci, které nebylo předmětem reklamáce, je dodavatel oprávněn účtovat si likvidační poplatek 2,50 Kč/kg.

13. Odstoupení od smlouvy, úrok z prodlení, smluvní pokuta

- 13.1 Za podstatné porušení smlouvy se považuje prodlení objednatele s úhradou fakturované

ceny o dobu delší než jeden měsíc a dále prodlení dodavatele s dodáním dodávky skla o dobu delší než jeden měsíc od smlouveného termínu dodání dodávky skla.

- 13.2 V písemném odstoupení od smlouvy musí odstupující smluvní strana uvést, v čem spatřuje důvod odstoupení od smlouvy, popřípadě připojit k tomuto úkonu (jednání) doklady, prokazující jím tvrzené důvody.
- 13.3 Smluvní strana, které bylo odstoupení od smlouvy doručeno, se k němu musí písemně bez zbytečného odkladu vyjádřit a uvést, zda důvody odstoupení uznává či nikoli. Pokud důvody oznámení odstoupení od smlouvy neuznává, je smluvní strana povinna uvést, v čem spatřuje nedostatek důvodů k odstoupení od smlouvy.
- 13.4 Odstoupením od smlouvy není dotčeno právo na dohodnutou smluvní pokutu a na náhradu škody.
- 13.5 Smluvní vztah mezi dodavatelem a objednatelem může být ukončen zejména splněním závazků smluvních stran, písemnou dohodou nebo písemným odstoupením v případě, že dojde k podstatnému porušení smlouvy.
- 13.6 Každá smluvní strana má právo pozastavit výkon svých smluvních povinností, pokud je výkon těchto povinností znemožněn nebo učiněn nepřiměřeně obtížným zásahem tzv. vyšší moci, tj. například povodní, embargem apod.

14. Ostatní ustanovení

- 14.1 Není-li dodavatelem písemně stanoveno jinak, může dodavatel přenechat výrobu nebo dodání výrobku subdodavateli

15. Platnost všeobecných obchodních podmínek

- 15.1 Stanou-li se jednotlivá ustanovení VOP neúčinnými, nebude tímto dotčena účinnost zbývajících ustanovení. Místo neúčinných ustanovení bude písemně dohodnuto nové ustanovení odpovídající smyslu a účelu uzavřeného závazkového vztahu.
- 15.2 VOP jsou součástí kupní smlouvy nabývají vůči účastníkům účinnosti dnem uzavření kupní smlouvy. VOP nemusí být samostatně účastníky smluvního vztahu podepisovány, jelikož obě strany měly možnost se s nimi při uzavírání smluvního vztahu seznámit.
- 15.3 Vydáním nových VOP se ruší všechny VOP dříve vydané.